

# THT\_CityPLUS <sup>+400mm</sup>

Technische Daten

www.tht-bus.de

**THT** GmbH & Co. KG

FAHRZEUGBAU UND VERTRIEB

- Modell**
- Mercedes-Benz Sprinter 519 CDI optional 516 CDI
- 
- Motor/Leistung**
- 6 Zylinder Diesel
  - Euro 6 C
  - 140 kW / 190 PS
  - Hubraum 2.987cm<sup>3</sup>
  - Dieselpartikelfilter
- 
- Getriebe**
- 6-Gang-Schaltgetriebe ECO Gear 480
  - **Optional** 7-Gang-Automatikgetriebe „7G-Tronic plus“
- 
- Fahrwerk**
- Achsübersetzung  $i = 4,182$
  - Vorderachse mit erhöhter Traglast
  - Feder und Dämpfer vorne gestärkt
  - Bremsassistent
  - Scheibenbremsen an VA und HA
  - Duo-Servo-Feststellbremse
  - Zusatzluftfederung Hinterachse Goldschmitt
- 
- Maße und Gewichte**
- Fahrzeuglänge 7.760 mm (inkl. 400mm Verlängerung)
  - Radstand 4.325 mm
  - Zul. Gesamtgewicht 5.500 kg

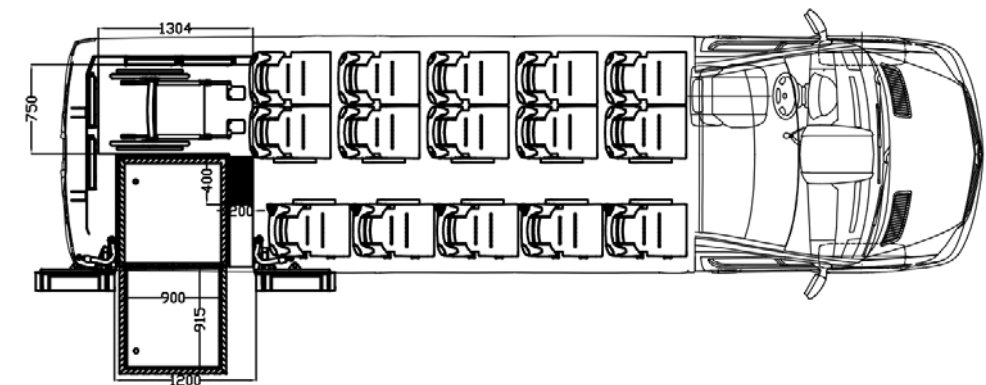
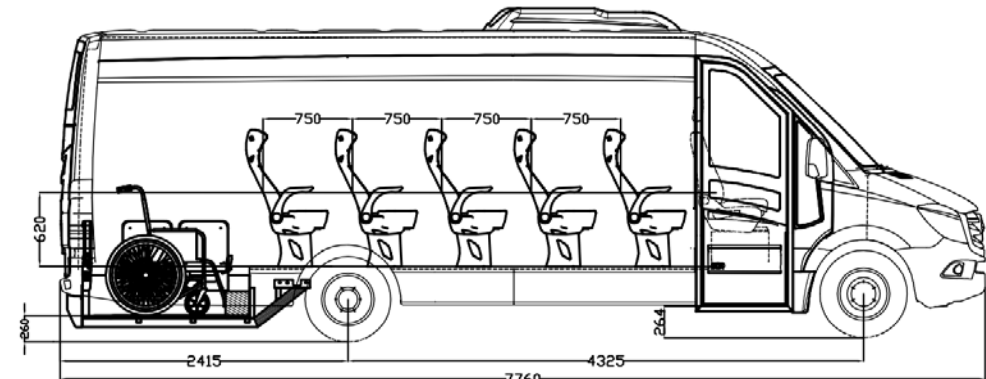

### Karosserie

- Fahrzeugverlängerung **+400mm** (Gesamtlänge 7760mm)
- Elektr. Schwingtüre mit tiefem Einstieg vorne rechts
- Elektr. Doppelschwingtüre hinten, 1200mm Durchgangsbreite
- Omnibusheck
- Karosserieabsenkung ab Hinterachse (Heckniederflur)
- Radkastenabsenkung
- Manuelle Rollstuhlrampe im Heckniederflurbereich
- Befestigungsschienen für Rollstuhl/Kinderwagen im Heckbereich
- Dachluke Notausstieg
- Getönte Scheiben
- Panorama Frontscheibe mit Wischerfeld Heizung
- Heck- und Frontscheibe Verbundglas
- Schulbusblinker auf dem Dach

### Innenausstattung

- Innenraumisolierung
- Haltestangen für Stehplätze
- 2-Punktgurt für Rollstuhlplatz
- PVC-Boden, Rutschfest
- Konvekta Klimaanlage mit Frischluftzufuhr
- Hutablage mit Düsenbelüftung, LED-Leseleuchten und Lautsprecher
- Heizkonvektoren rechts & links
- LED Tag- und Nachtbeleuchtung für den Innenraum
- Radio Navigation mit Bluetooth und Freisprecheinrichtung
- Rückfahrkamera
- Blaupunkt Mikrophon
- Elektrisches Sonnenrollo an der Frontscheibe

### Lackierung

- Farbauswahl nach Kundenwunsch
- Stoßstange und Anbauteile in Wagenfarbe lackiert

### Bestuhlung

- **15+1**
- Stehplätze
- Sitzbefestigung auf verstellbarem Aluschienensystem
- Schlafsitze mit 3-Punktgurt
- Haltegriffe zum Mittelgang

### Sonderausstattung (Option)

- Hebesenkanlage
- Zielschildanzeige vorne und hinten
- Haltestellenanzeige im Innenraum
- Metallic-Lackierung
- Telma
- Vollleder Sitze
- USB-Anschlüsse in den Seitenwänden
- Automatikgetriebe

