

THT_LUX 775 ^{+400mm}

Technische Daten

www.tht-bus.de

THT GmbH & Co. KG

FAHRZEUGBAU UND VERTRIEB

- Modell**
- Mercedes-Benz Sprinter 519 CDI optional 516 CDI
-
- Motor/Leistung**
- 6 Zylinder Diesel
 - Euro 6 C
 - 140 kW / 190 PS
 - Hubraum 2.987cm³
 - Dieselpartikelfilter
-
- Getriebe**
- 6-Gang-Schaltgetriebe ECO Gear 480
 - **Optional** 7-Gang-Automatikgetriebe „7G-Tronic plus“
-
- Fahrwerk**
- Achsübersetzung i = 4,182
 - Vorderachse mit erhöhter Traglast
 - Feder und Dämpfer vorne gestärkt
 - Bremsassistent
 - Scheibenbremsen an VA und HA
 - Duo-Servo-Feststellbremse
-
- Maße und Gewichte**
- Fahrzeuglänge 7.760 mm (inkl. 400mm Verlängerung)
 - Radstand 4.325 mm
 - Zul. Gesamtgewicht 5.500 kg

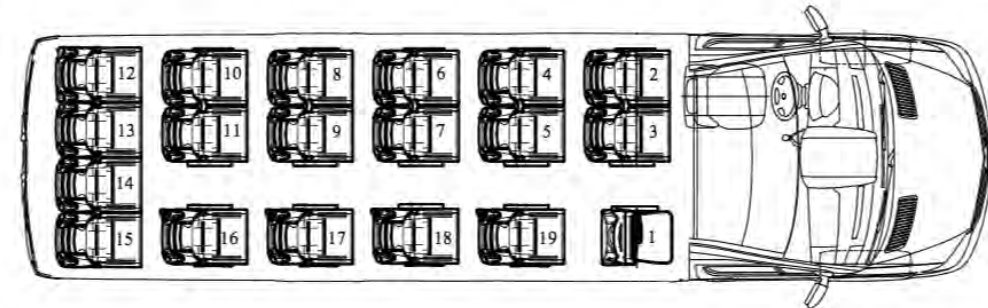
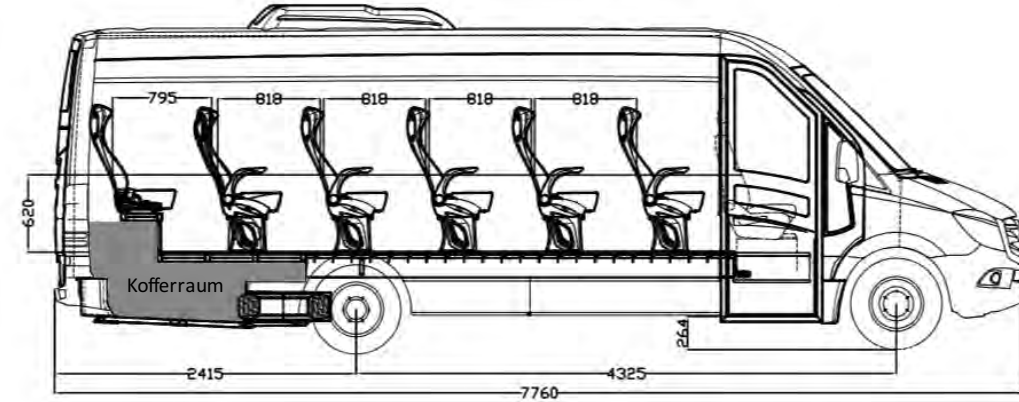

THT_LUX 775 ^{+400mm}

Serienausstattung

THT GmbH & Co. KG

FAHRZEUGBAU UND VERTRIEB

Karosserie

- Fahrzeugverlängerung **+400mm** (Gesamtlänge **7760mm**)
- Elektr. Schwingtüre mit tiefem Einstieg
- Omnibusheck
- Tiefer Kofferraum
- Radkastenabsenkung
- Dachluke Notausstieg
- Panorama Frontscheibe mit Wischerfeld Heizung
- Panorama Seitenscheiben mit originalem Fensterausschnitt
- Heck- und Frontscheibe Verbundglas
- Schulbusblinker auf dem Dach

Innenausstattung

- Innenraumisolierung
- PVC-Boden, rutschfest
- Konvekta Klimaanlage mit Frischluftzufuhr
- Hutablage mit Düsenbelüftung, LED-Leseleuchten und Lautsprecher
- Heizkonvektoren rechts & links
- LED Tag- und Nachtbeleuchtung für den Innenraum
- Radio Navigation mit Bluetooth und Freisprecheinrichtung
- Rückfahrkamera
- Blaupunkt Mikrophon
- 17" LCD-Bildschirm (manuell klappbar)
- Gardinen, geführt in Schienen
- Elektrisches Sonnenrollo an der Frontscheibe

Lackierung

- Farbauswahl nach Kundenwunsch
- Stoßstange und Anbauteile in Wagenfarbe lackiert

Sitze

- Bestuhlung: **19+1+1**
- Sitzbefestigung auf verstellbarem Aluschienensystem
- Schlafsitze mit 3-Punktgurt
- Haltegriffe, Klapp Tisch, Getränkehalter und Netz
- Halbledersitze mit verstärktem Seitenhalt
- Gangsitze nach außen ausziehbar

Sonderausstattung (Option)

- Metallic-Lackierung
- Telma
- Kühlschrank
- Vollleder Sitze
- Zusätzliche Luftfederung Hinterachse
- USB-Anschlüsse in den Seitenwänden
- Automatikgetriebe

